

MAXIMO MXK

Uniwersalne pomosty robocze z lekkimi wspornikami

Broszura produktowa – wydanie 02/2019



Spis treści

Zalety systemu

- 4 Uniwersalne pomosty robocze z lekkimi wspornikami
- 6 Modułowa konstrukcja
- 8 Bezpieczeństwo użytkowania
- 9 Łatwy montaż

Przegląd systemu

- 10 System wsporników MAXIMO MXK w pigułce

Zastosowania typowe

- 12 Kompensacje, naroża wewnętrzne i zewnętrzne

Przegląd wyrobów

- 14 Elementy systemu MAXIMO MXK

Wydanie 02/2019

Wydawca

PERI SE
Formwork Scaffolding Engineering
Rudolf-Diesel-Strasse 19
89264 Weissenhorn
Germany
info@peri.com
www.peri.com

Uwagi

Podczas stosowania produktów PERI należy przestrzegać krajowych przepisów bezpieczeństwa i higieny pracy.

Zdjęcia w niniejszej broszurze są jedynie ilustracją przedstawiającą chwilowy stan występujący na przykładowej budowie. Z tego względu szczegóły zabezpieczeń i zakotwień nie mogą być traktowane jako wzorcowe i ostateczne. Ocena ryzyka zawsze należy do wykonawcy.

Pokazane grafiki należy rozumieć wyłącznie jako pomocnicze wizualizacje systemu. Dla lepszego zrozumienia poszczególne ilustracje są częściowo niekompletne.

Niektóre elementy bezpieczeństwa, które nie zostały przedstawione w szczegółowych opisach, muszą być zastosowane.

Należy bezwzględnie przestrzegać wskazówek bezpieczeństwa oraz nie przekraczać dopuszczalnych obciążeń. Wszelkie zmiany lub odstępstwa wymagają oddzielnego sprawdzenia stanów granicznych.

Zastrzega się zmiany konstrukcyjne wynikające z postępu technicznego. Zastrzega się możliwość pomyłek i błędów w druku.



PERI PROKIT

PERI PROKIT

System wsporników MAXIMO MXK

Uniwersalne pomosty robocze z lekkimi wspornikami

System wsporników MXK wykorzystywany jest do tworzenia bezpiecznych i wygodnych pomostów roboczych na deskowaniach MAXIMO oraz TRIO. W przeciwieństwie do tradycyjnych rozwiązań, system wsporników MXK składa się z kilku opcjonalnie konfigurowalnych elementów systemowych, które montuje się do płyt ręcznie na podłożu (odkładzie).

Typowe rozwiązania z systemem wsporników MXK zaprojektowane są dla szerokości 2,40 m, 1,20 m oraz 0,90 m – co odpowiada szerokościom płyt MAXIMO i TRIO. Pomosty robocze montowane są do płyt o odpowiedniej szerokości, przy czym nie ma potrzeby ich demontażu w trakcie przemieszczania i czyszczenia deskowań.

W odróżnieniu do rozwiązań tradycyjnych, system MXK ma modułową konstrukcję: Najważniejszym elementem jest wspornik, który po uzupełnieniu wybranymi podestami i siatkami PRO-KIT stanowi pomost roboczy. Do budowy pomostów można również użyć desek, a do zabezpieczeń bocznych poręczy drewnianych.

Elementy uzupełniające, jak np. podesty z włazami, drabiny dostępne, rozwiązania systemowe do naroży wewnętrznych i zewnętrznych oraz kompensacji zapewniają pewny i niezawodny system zabezpieczenia zbiorowego.

Modułowa konstrukcja

Montaż na bazie elementów systemowych konfigurowanych w zależności od wymagań.

Bezpieczeństwo użytkowania

Wysokie bezpieczeństwo dzięki niewielkiemu ciężarowi elementów oraz ręcznemu montażowi na odkładzie.

Łatwy montaż

Zamontowane elementy pomostu pozostają na deskowaniu również w trakcie składowania, czyszczenia i przemieszczania na kolejne etapy robocze.

Modułowa konstrukcja

Montaż na bazie elementów systemowych konfigurowanych w zależności od wymagań



Podesty MXK są dostępne w dwóch wersjach: siatka stalowa, perforowana oraz sklejka antypoślizgowa (opcjonalnie – na specjalne zamówienie). Obydwa warianty występują w różnych długościach: 240 cm (z włazem lub bez), 120 cm oraz 90 cm.

System wsporników MXK dopuszcza różne konfiguracje wykonania pomostów. I tak na przykład podesty mogą być stalowe lub ze sklejki; opcjonalnie można zamocować na wspornikach deski. Cecha modułowości pozwala na dopasowanie systemu do warunków budowy.

Pomosty robocze składają się z lekkich elementów systemowych. Najważniejszą część to wspornik pomostu MXK, montowany do deskowań ramowych MAXIMO lub TRIO, który służy jako podparcie podestów. Wsporników można używać w połączeniu z różnymi elementami systemowymi, jak również tradycyjnymi rozwiązaniami ciesielskimi w zależności od wymagań lub materiału dostępnego w danej chwili na placu budowy.



Zbieranie się wody, śniegu czy lodu na podestach stalowych występuje jedynie marginalnie.

Możliwe konfiguracje konstrukcji pomostów

Warianty wsporników pomostu

- Wspornik pomostu z głowicą zastrzału lub bez

Warianty poszycia podestu

- Jednoczęściowy podest systemowy z poszyciem z siatki stalowej, perforowanej lub sklejki antypoślizgowej (opcjonalnie na specjalne zamówienie)
- Podesty z grubych desek

Warianty zabezpieczeń bocznych

- Jednoczęściowe zabezpieczenie boczne z siatek PROKIT
- Alternatywne zabezpieczenie z poręczy drewnianych

Opcjonalne dodatki lub warianty

- Poręcze czołowe na otwartych krawędziach pomostu
- Podesty uzupełniające w narożach i jako kompensacje

Elementy główne w rozwiązaniach standardowych



Wspornik pomostu MXK jest montowany do żeber deskowania ramowego; służy jako podparcie podestów MXK. Alternatywnie jako poszycie można użyć desek, przybijając je od góry lub przykręcając od dołu wspornika.



Wspornik pomostu MXK-RS daje możliwość zamontowania zastrzału bezpośrednio do wspornika. Przy nadstawianych elementach zyskuje się pewność, że zastrzały nie ograniczają przestrzeni roboczej na pomoście.

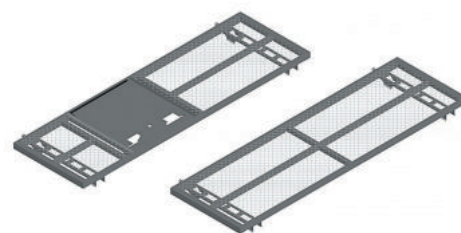

Podest MXK dostępny jest w długościach 240 cm, 120 cm i 90 cm, dopasowanych do deskowań ramowych MAXIMO i TRIO. Podesty o długości 240 cm są wyposażone we włazy.



Do słupki poręczy MXK można zamontować siatki zabezpieczenia bocznego PMB lub poręcze drewniane. Za pomocą zabezpieczenia słupki mocowany jest do wspornika, a poręcze umieszcza się w zintegrowanych uchwytach.



Jednoczęściowa siatka zabezpieczenia bocznego PMB zabezpiecza pracowników przed upadkiem. Jej montaż jest prosty i szybki. Siatki PMB mogą być również stosowane do zabezpieczeń krawędzi stropu.



Poręcz czołowa MXK ze zintegrowanym krawężnikiem zabezpiecza krótszą krawędź pomostu prostopadle do deskowania. Poręcz obraca się o 90° w obydwu kierunkach, co umożliwia komunikację z sąsiednimi pomostami.

Bezpieczeństwo użytkowania

Wysokie bezpieczeństwo dzięki niewielkiemu ciężarowi elementów oraz ręcznemu montażowi na podłożu

Wsporniki mogą być montowane do deskowań MAXIMO oraz TRIO w pozycji leżącej. Wszystkie potrzebne elementy systemowe są lekkie i montowane bez użycia dźwigu.

Podstawowe elementy systemu wsporników pomostu są lekkie, co pozwala na łatwy montaż bez użycia dźwigu. Do zastosowań typowych potrzeba zaledwie kilku elementów. Po zamontowaniu na wspornikach należy zamontować wybrane podesty. Najszybciej przebiega montaż jednoczęściowych podestów – wystarczy je jedynie osadzić i zabezpieczyć zawleczką.

Krawędź pomostu roboczego zabezpieczają siatki PROKIT lub drewniane poręcze, przymocowane do słupków poręczy. W razie potrzeby całość uzupełniają odpowiednie poręcze czołowe.

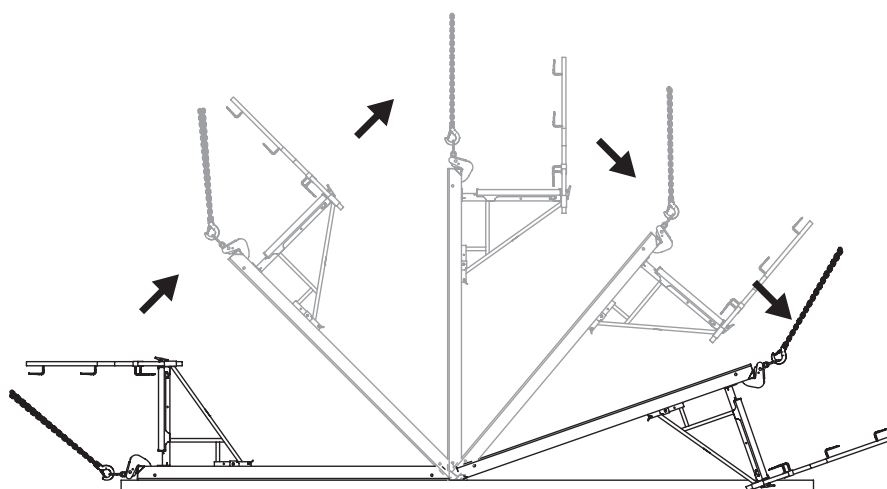

Gdy system wsporników MXK montowany jest do górnej krawędzi deskowania, po osadzeniu słupków poręczy deskowanie jest odwracane przy pomocy dźwigu i opierane na wspornikach. Dopiero wtedy montowane są poręcze. W ten sposób unika się sytuacji, w której poręcz mogłaby zostać uszkodzona przez zawieszanie dźwigu.

Łatwy montaż

Raz zamontowane elementy pomostu zostają na deskowaniu również w trakcie jego składowania, czyszczenia i transportu



Na potrzeby czyszczenia lub składowania deskowanie można odłożyć, opierając je na wsporniku.

W celu zminimalizowania robocizny na placu budowy, system wsporników MXK został zaprojektowany w taki sposób, żeby odkładane deskowanie mogło być oparte na wspornikach. Wsporniki montowane są tylko raz, a ich demontaż następuje dopiero po zakończeniu prac.

Przy takim ułożeniu deskowania łatwo jest wyczyścić jego poszycie z poziomu podłoża. W ten sposób wzrasta komfort pracy oraz bezpieczeństwo.



Płytę deskowania z zamontowanym pomostem można oprzeć na podłożu również od strony wsporników.

System wsporników MAXIMO MXK w pigułce





Na kolejnych stronach przedstawione zostały typowe zastosowania systemu wsporników MXK.

W objaśnieniach pokazano ważne zasady podstawowe, nie należy ich jednak traktować jako wzorcowe i ostateczne.

Szczegółowe rozwiązania, jak również wymagania krajowe omówione zostały w dokumentacji techniczno-ruchowej. Ponadto należy zapoznać się z odpowiednią instrukcją użytkowania systemu lub rysunkiem technologicznym opracowanym przez upoważnionego przedstawiciela firmy PERI.

Kompensacje, naroża wewnętrzne i zewnętrzne

Kompensacje przy pomocy podestów uzupełniających

Kompensacje do 160 cm wykonuje się przy użyciu podestów uzupełniających MXK 160. Kompensacje do 65 cm wykonuje się przy użyciu podestów uzupełniających MXK 65. Umieszcza się je z wykorzystaniem dźwigu na ułożonych wcześniej podestach, zwracając uwagę na ich wyśrodkowanie. W efekcie powstaje pomost o równej, bezpiecznej powierzchni.

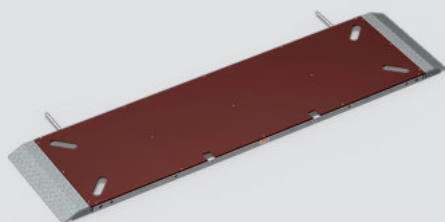

Wykonanie naroży wewnętrznych i zewnętrznych

Jako podparcie podestu uzupełniającego w narożu wewnętrznym stosuje się łącznik MAR podestu naroża wewnętrznego MXK.

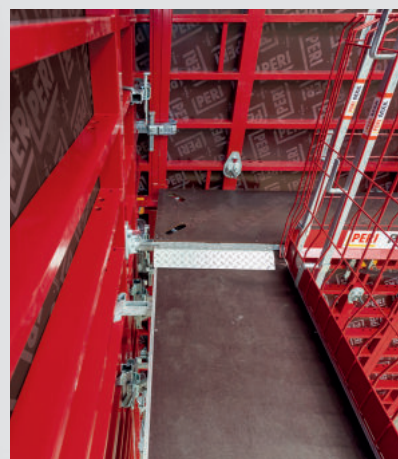
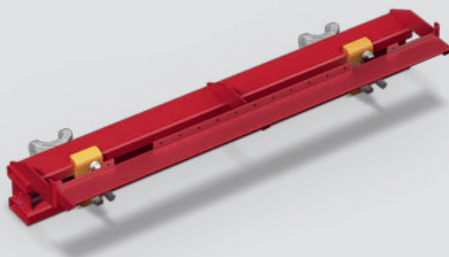

Zewnętrzny podest narożny MXK jest montowany na wspornikach pomostu MXK.

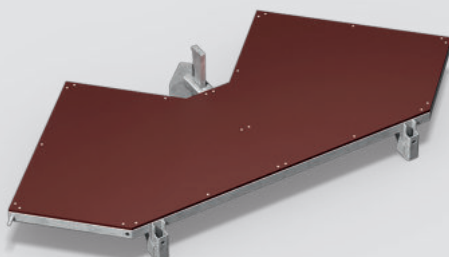



PERI MXK

PERI MXK

PERI MXK

PERI MXK

PERI MXK

PERI MXK

PERI MXK

PERI MXK

PERI MXK

PERI MXK

PERI MXK

PERI MXK

PERI MXK

PERI MXK

PERI MXK

PERI MXK

PERI MXK

PERI MXK

PERI MXK

PERI MXK

PERI MXK

PERI MXK

PERI MXK

PERI MXK

PERI MXK

PERI MXK

PERI MXK

PERI MXK

PERI MXK

PERI MXK

PERI MXK

PERI MXK

PERI MXK

PERI MXK

PERI MXK

PERI MXK

PERI MXK

PERI MXK

PERI MXK

PERI MXK

PERI MXK

PERI MXK

PERI MXK

Nr art.	Ciężar kg
126356	10,200

Wspornik pomostu MXK

Do montażu pomostów roboczo-betoniarskich w systemie deskowań MAXIMO i TRIO.

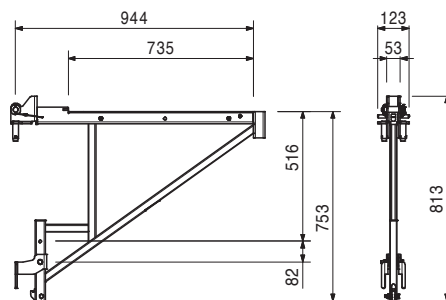
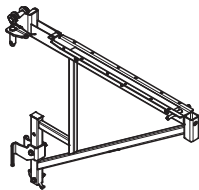

126360	4,920
--------	-------

Osprzęt

Słupek poręczy MXK

126540	14,600
--------	--------

Wspornik pomostu MXK-RS

Do montażu pomostów roboczo-betoniarskich w systemie deskowań MAXIMO i TRIO.

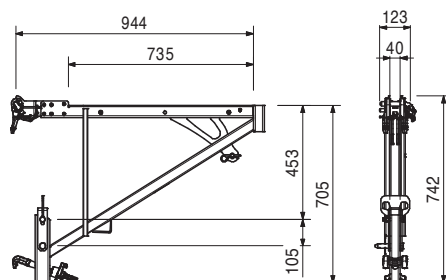
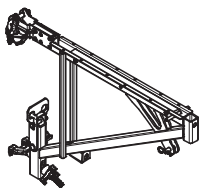

126360	4,920
--------	-------

Osprzęt

Słupek poręczy MXK

126360	4,920
--------	-------

Słupek poręczy MXK

Jako zabezpieczenie przed upadkiem z wysokości w systemie deskowań MAXIMO i TRIO.

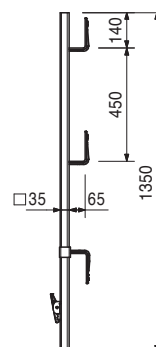

Nr art.	Ciężar kg
126371	17,700
126376	9,260
126381	7,140

Siatki zabezpieczenia bocznego PMB
Siatka zabezpieczenia bocznego PMB 240
Siatka zabezpieczenia bocznego PMB 120
Siatka zabezpieczenia bocznego PMB 90

L
2400
1180
900

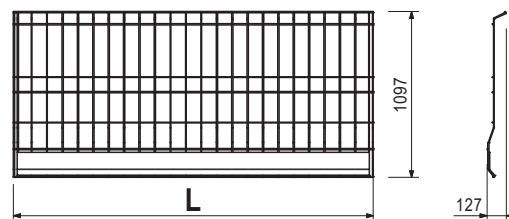
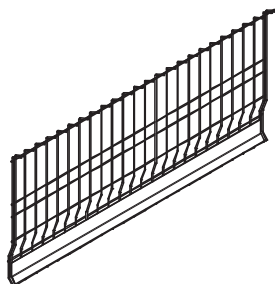

126357	13,800
--------	--------

Poręcz czołowa MXK
 Poręcz czołowa w systemie wsporników MXK.

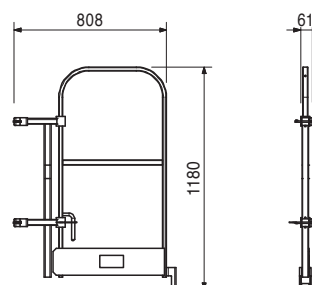
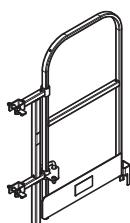

126463	24,600
125693	15,400
126927	13,400

Podesty MXK
Podest MXK 240
Podest MXK 120
Podest MXK 90
 Podest w systemie wsporników MXK.

X
2400
1200
900

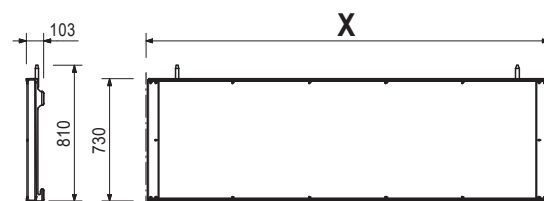
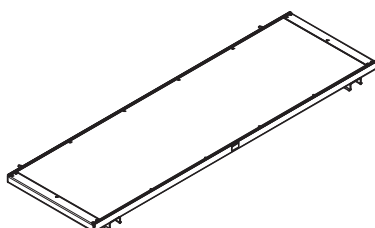

128310	31,400
128311	19,000
128312	16,000

Podesty stalowe MXK
Podest stalowy MXK 240
Podest stalowy MXK 120
Podest stalowy MXK 90
 Podest w systemie wsporników MXK.

X
2400
1200
900

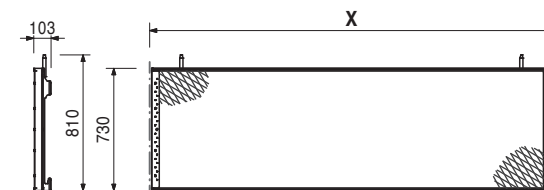
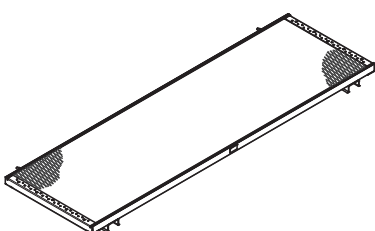

Nr art.	Ciężar kg
128740	33,400

Podest MXK 240 z włazem

Do montażu pomostów roboczo-betoniarskich z integralną drabiną w systemach MAXIMO i TRIO.

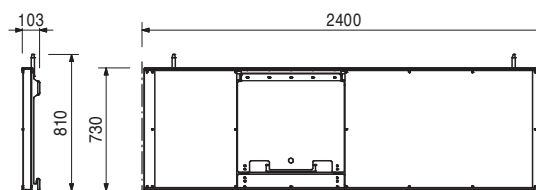
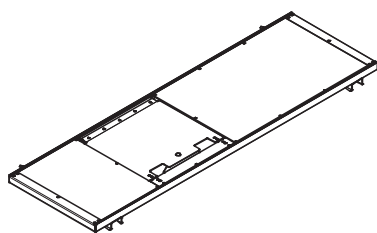

115915	12,200
114871	4,900
128406	7,230

Osprzęt

Drabina MXP 270

Drabina RFP 90

Uchwyt drabiny MXK

128812	40,000
--------	--------

Podest stalowy MXK 240 z włazem

Do montażu pomostów roboczo-betoniarskich z integralną drabiną w systemach MAXIMO i TRIO.

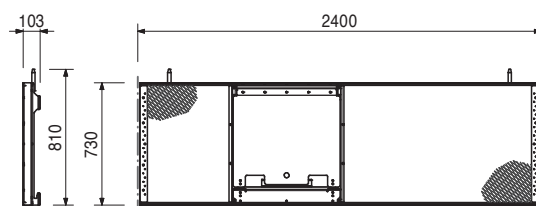
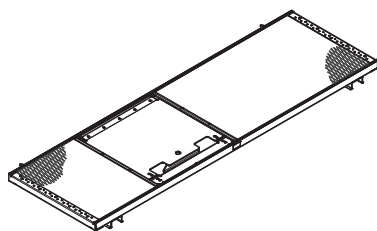

115915	12,200
114871	4,900
128406	7,230

Osprzęt

Drabina MXP 270

Drabina RFP 90

Uchwyt drabiny MXK

128406	7,230
--------	-------

Uchwyt drabiny MXK

Do montażu drabin MXK do płyt MAXIMO i TRIO.

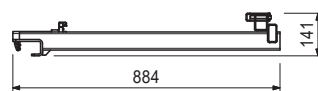
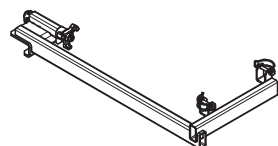

Nr art.	Ciężar kg
115915	12,200

Drabina MXP 270
Do podestu MXK 240 z włazem.

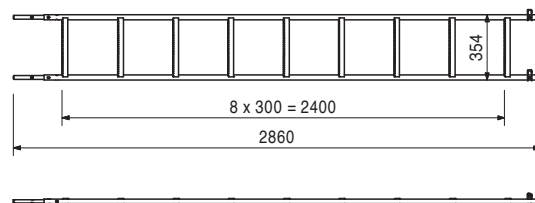
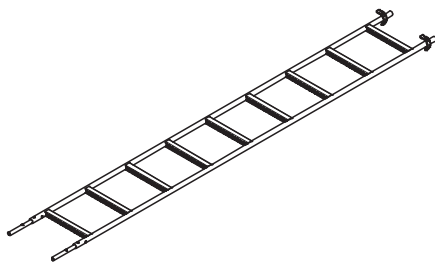

114871	4,900
114870	8,540

Drabiny RFP
Drabina RFP 90
Drabina RFP 180
Drabina wejściowa na pomosty systemu RFP.

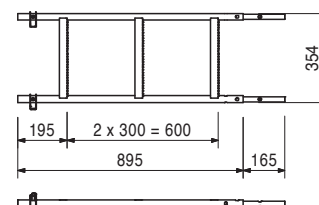
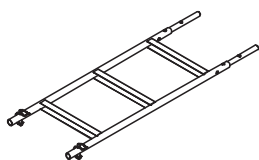

126541	32,400
--------	--------

Podest uzupełniający MXK 160
Do wypełniania luk pomiędzy podestami MXK.

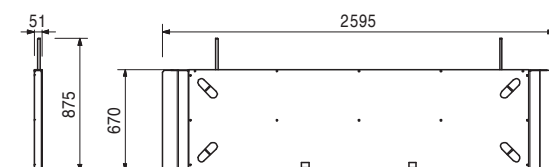
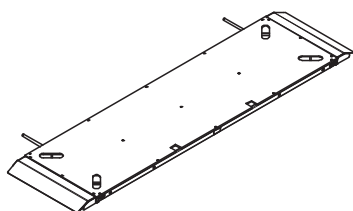

128941	0,364
128829	1,340

Osprzęt
Zatrząsk zabezpieczający MXK
Uchwyt słupka poręczy naroża wewn. MXK

132370	22,100
--------	--------

Podest uzupełniający MXK 65

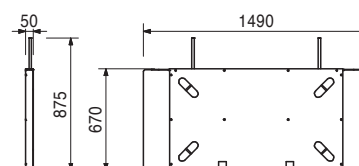
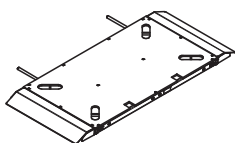

128941	0,364
128829	1,340

Osprzęt
Zatrząsk zabezpieczający MXK
Uchwyt słupka poręczy naroża wewn. MXK

Nr art.	Ciężar kg
128941	0,364

Zatrask zabezpieczający MXK

Do mocowania podestów uzupełniających MXK do podestów MXK.

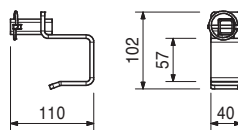
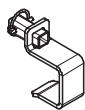

128829	1,340
--------	-------

Uchwyt słupka poręczy naroża wewnętrznego MXK

Do mocowania dodatkowych słupków poręczy MXK do podestu uzupełniającego MXK.

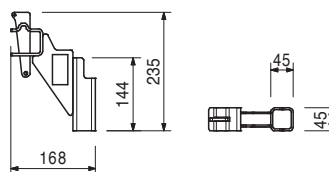
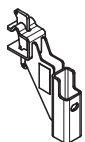

126360	4,920
--------	-------

Osprzęt Słupek poręczy MXK

128900	20,500
--------	--------

Łącznik MAR podestu naroża wewnętrznego MXK

Do podparcia pomostu narożnego wewnętrznego.

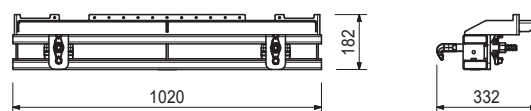
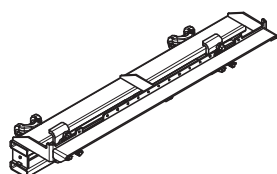

126541	32,400
--------	--------

Osprzęt Podest uzupełniający MXK 160

126545	25,900
--------	--------

Zewnętrzny podest narożny MXK

Do montażu pomostu roboczego w narożu zewnętrznym.

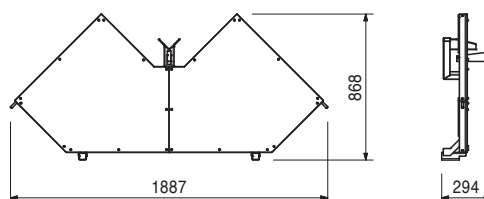
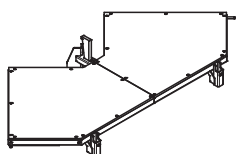

126360	4,920
--------	-------

Osprzęt Słupek poręczy MXK

Nr art.	Ciężar kg
123960	70,400

Paleta EP 110

Do piętrzenia i przemieszczania w stosie 25 szt. siatek zabezpieczenia bocznego PMB.

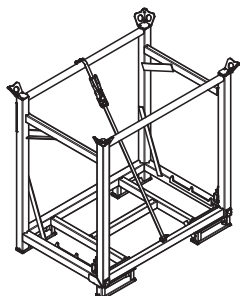

W komplecie:

1 szt. 117560 Pas zabezpieczający 25x2550 mm

Uwaga

Stosować zgodnie z dokumentacją techniczno-ruchową.

Dane techniczne

Dopuszczalne obciążenie robocze: 600 kg.

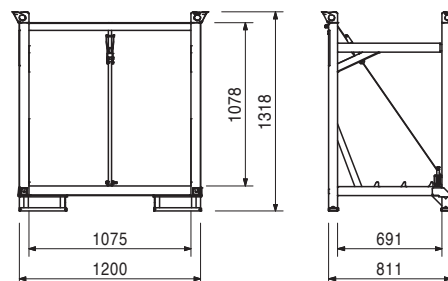

**Optymalne rozwiązanie
dla każdego projektu**



Deskowania ścienne



Deskowania słupów



Deskowania stropowe



Systemy pomostów



Deskowania mostowe



Deskowania tunelowe



Rusztowania podporowe



Rusztowania zbrojarskie



Rusztowania fasadowe



Rusztowania przemysłowe



Technika dostępu



Namioty technologiczne

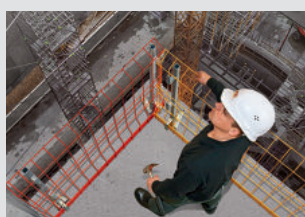

Systemy zabezpieczeń



Osprzęt uniwersalny



Usługi serwisowe



PERI Polska Sp. z o.o.
Deskowania Rusztowania
Doradztwo techniczne
ul. Stołeczna 62
05-860 Płochocin
tel.: +48 22.72 17 -400
info@peri.com.pl
www.peri.com.pl

